

FR NOTICE D'INSTALLATION

Montage du LuciFlood Ambre 590nm

EN INSTRUCTIONS GUIDE

Assembly of the LuciFlood Amber 590nm



RoHS

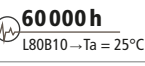

1

PREAMBULE

La notice d'installation ne remplace pas les réglementations locales et (inter)nationales des installations électriques.

- Le produit doit être installé par un électricien professionnel en suivant les codes électriques usuels et appropriés et les instructions fournies par Lucibel, pour éviter tout risque de combustion ou de choc électrique.
- Avant l'installation, la maintenance ou le nettoyage du produit, toujours couper l'alimentation au panneau principal.

CONSIGNE DE SECURITE

Pour faciliter le processus d'installation et assurer les performances du produit, effectuer la procédure d'installation avec les règles de sécurité suivantes :

- Déballer soigneusement le produit et s'assurer de l'absence de dommage. Si le produit est endommagé, le retourner au fournisseur.
- Ne pas engager de réparation soi-même sous peine d'annuler la garantie. Contacter le revendeur local pour obtenir une assistance technique.
- A conserver à température ambiante : -20°C à +45°C.

DEPANNAGE

Si absence de lumière :

- Vérifier que le produit et ses accessoires sont correctement installés.
- Vérifier que le produit est bien sous tension.

Si le produit ne fonctionne toujours pas, contacter le fournisseur local pour obtenir une assistance technique. Ne jamais réparer par soi-même au risque de perdre la garantie.

NETTOYAGE/MAINTENANCE

Afin d'optimiser la lumière, nettoyer les optiques ainsi que les matériaux de réflexion une fois le produit mis hors tension et après avoir attendu son refroidissement.

- Utiliser un chiffon doux et sec.
- Ne jamais utiliser de nettoyant chimique.
- Ne pas couvrir avec un matériau isolant thermique.

PREAMBLE

The installation instruction does not supersede local and (inter)national regulations for electrical installations.

- The product must be installed by a professional electrician following applicable and appropriate electrical standards and the instructions provided by Lucibel in order to avoid any risks of fire or electrical shock.
- Before installation, maintenance or cleaning, always first turn off power to the circuit.

SAFETY INSTRUCTIONS

In order to facilitate the installation process and ensure product performance, follow the installation procedure according to the following safety rules:

- Carefully unpack the product and ensure there are no damages. Return the product to the supplier if damages are noticed.
- Do not attempt to repair the product since doing so may void the warranty. Contact your local reseller for technical assistance.
- Keep at an ambient temperature of: -20°C to +45°C.

TROUBLESHOOTING

Absence of light:

- Check that the product and its accessories are correctly installed.
- Check if the power supply is connected.

If the product still does not work, contact the local retailer to obtain technical assistance. Do not attempt to repair the product, as doing so will void the warranty.

CLEANING/MAINTENANCE

To maintain proper lighting level, regularly clean optical components and reflective material, once the power has been switched off and the product has cooled down.

- Use a dry and soft rag.
- Never use chemical products for cleaning.
- Do not cover with thermal insulation materials.

2,36
Kg

LuciFlood Ambre 590nm 36W

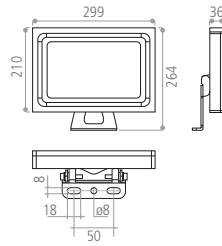

Unité / Unit : mm

POUR L'INSTALLATION MECANIQUE DU PRODUIT SUR UNE SURFACE PLANE

- 1/ Tourner le support de fixation à la position souhaitée. Puis verrouiller légèrement l'étrier avec une clé hexagonale.
- 2/ Percer le mur à deux reprises en suivant les dimensions des schémas ci-dessus et y placer 2 chevilles adaptées (chevilles non fournies).
- 3/ Placer l'étrier et aligner les deux ouvertures ovales face aux trous réalisés dans le mur. Fixer convenablement le produit à l'aide de 2 vis et rondelles adaptées (vis et rondelles non fournies). Les vis/chevilles utilisées doivent porter 5 fois le poids du produit. Veiller à positionner le produit de manière à ce que le presse étoupe soit orienté vers le bas, afin de faire une boucle avec le câble d'alimentation prémonté.
- 4/ Utiliser les repères gradués sur l'étrier afin de parfaitement orienter le produit et verrouiller définitivement l'étrier avec la clé hexagonale.

FOR MECHANICAL INSTALLATION OF THE PRODUCT ON A PLANE SURFACE

- 1/ Turn the mounting bracket to the desired position. Then lock it slightly with a hex key.
- 2/ Drill the wall twice, following the dimensions of the diagrams above and place 2 suitable dowels (not supplied).
- 3/ Place the mounting bracket and align the two oval openings facing the holes made in the wall. Fix the product properly with 2 screws and suitable washers (screws and washers not supplied). The screws / dowels used must carry 5 times the weight of the product. Make sure to position the product so that the stuffing box is oriented downwards, in order to make a loop with preassembled power cable.
- 4/ Use the graduated marks on the mounting bracket to perfectly orientate the produce and permanently lock the mounting bracket with the hex key.

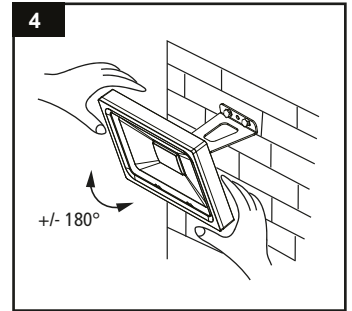
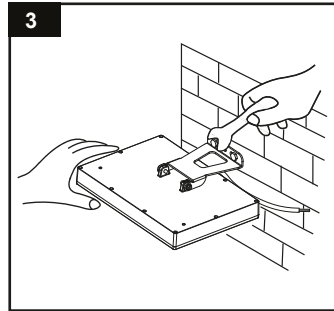
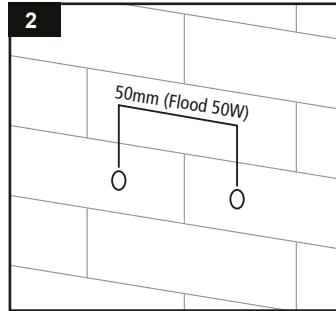
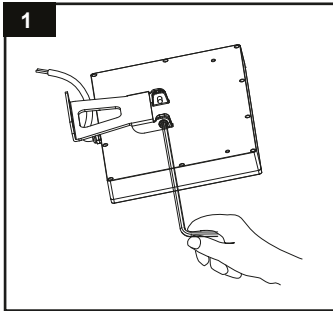

POUR L'INSTALLATION ELECTRIQUE DU PRODUIT

(s'informer des caractéristiques électriques d'entrée du produit disponibles sur la Fiche Technique du produit. Câble Alimentation conseillé : H05RN-F 3G 1.0mm²).

- 1/ Vérifier avant toute intervention que l'alimentation électrique soit coupée au panneau principal.
- 2/ Brancher le câble 100-240V AC (H05RN-F 3G 1.0mm²) à l'alimentation générale. Intégrer cette connexion dans une boîte étanche pour toute utilisation en extérieur ou dans une zone humide.

ELECTRICAL INSTALLATION OF THE PRODUCT

(Check the electrical input characteristics of the product as indicated in the product technical datasheet. Recommended power cable: H05RN-F 3G 1.0mm²).

- 1/ Ensure the mains power supply is isolated before beginning work on the installation.
- 2/ Connect the 100-240VAC (H05RN-F 3G 1.0mm²) cable to the mains supply. For any utilisation outside or in a wet zone, put the connection inside a waterproof box.



Marquage de la Communauté Européenne
European Community marking



Déchets d'équipements électriques et électroniques
Electrical and electronic equipment waste

RoHS

Norme RoHS
RoHS standard



Installation du produit possible sur surface combustible
Product installation possible on combustible surfaces



Le produit ne doit pas être couvert avec un isolant
The product must not be covered with insulation



Produit non dimmable
Non dimmable product



Classe électrique I
Electrical class I



Alimentation intégrée, à connecter directement au secteur (230VAC)
Embedded power pack to be connected directly to the mains power supply (230VAC)



Indice de protection
Protection rating



Indice de résistance aux chocs
Shock resistance rating



Angle d'éclairage du faisceau
Beam illumination angle



Orientabilité du produit
Product swivel radius



Indice de Rendu des Couleurs
Colour Rendering Index



Résistance au fil incandescent
Incandescent filament resistor



Installation en saillie
Surface-mounted installation



Durée de vie du produit
Product operating life



Absence de mercure
Absence of mercury



Temps de préchauffage pour atteindre 100% du flux
Preheating time before reaching 100% of the flux



Nombre de cycles d'allumage / extinction
Number of on / off switching cycles